



SPECIALISTES EN ÉQUIPEMENT DE CUISSON

DEPUIS 1950



FPR2

FPR2

Four à Pizza rotatif

Les fours de la gamme FPR de Doyon sont les fours les plus avancés sur le marché. Connus mondialement pour leur système "JET AIR" et les plateaux rotatifs, ils donnent aux opérateurs une cuisson extrêmement rapide et uniforme à 100%. Vous cuirez de 25% à 45% plus rapidement par rapport aux fours traditionnels tout en économisant en frais d'énergie.

VERSATILITÉ

Pizzas - Pains - Pâtisseries - Biscuits - Croissants - Volailles - Gâteaux - Muffins - Tartes - Viandes

FPR2

"Qualité *supérieure* à un *prix* abordable !"

Four à Pizza Rotatif

Caractéristiques

- Intérieur et extérieur en acier inoxydable
- Four "JET AIR"
- Plateaux rotatifs
- Cuisson rapide, 5-6 minutes à 460°F (238°C)
- Capacité de 1 pizza 18" (457 mm) et 1 pizza 16" (406 mm)
- Porte vitrée pleine vision
- Cuisson uniforme à 100%
- Éclairage brillant
- Unité compacte
- Cuisson rapide et uniforme
- Cuisson directe sur le plateau
- Entretien facile
- Plateau supérieur amovible pour cuire de plus gros produits
- Listé ETL & ETL sanitation
- Garantie un an pièces et main-d'oeuvre

Optionnel

- Table en acier inoxydable sur roulettes (FPR2T)
- Capacité de 2 pizzas 18" (457 mm)
- Plateau rotatif carré pour 2 plaques 12" x 14" (305 x 356 mm)
- Modèle approuvé CE sur demande

DIMENSIONS

26 1/2" L X 34 3/4" P X 26 1/4" H
(673 mm X 883 mm X 667 mm)

DIMENSIONS INTÉRIEURES

19 1/2" L X 19 1/2" P X 9 1/2" H
(495 mm X 495 mm X 241 mm)

OUVERTURE DE PORTE

19 1/2" L X 9" H
(495 mm X 229 mm)

SYSTÈME ÉLECTRIQUE

208V - 1 PH -26 A - 5.4 kW - 2 fils - 60 Hz NEMA 6-30P
240V - 1 PH -23 A - 5.4 kW - 2 fils - 60 Hz NEMA 6-30P
220V - 1 PH -27 A - 6 kW - 2 fils - 50 Hz

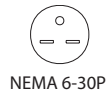

NEMA 6-30P

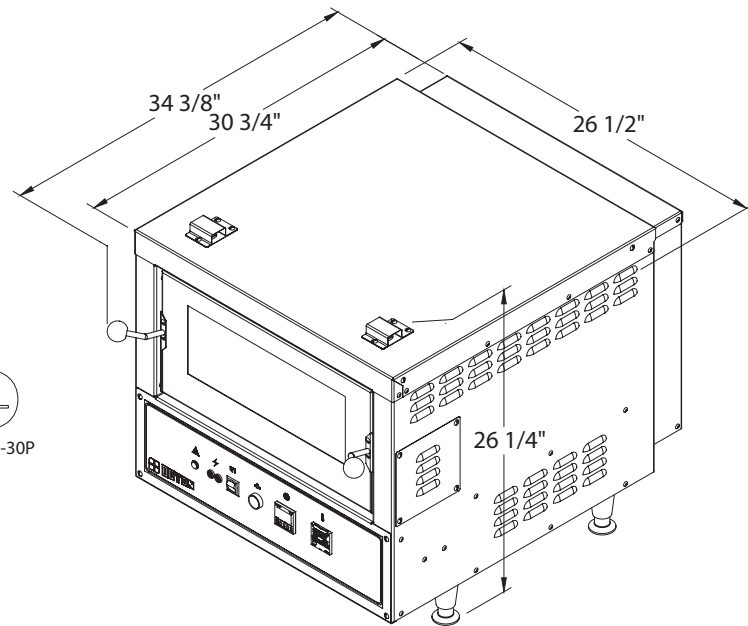

Autres voltages disponibles

PRODUCTION PAR HEURE (460°F/238°C - 5 min)

60 pizzas 6" (152 mm)
40 pizzas 9" (228 mm)
20 pizzas 16" (406 mm)

FINI

Intérieur et extérieur en acier inoxydable

POIDS D'EXPÉDITION

FPR2 : 335 lb (152 kg) approximativement
FPR2T : 75 lb (34 kg) approximativement

Caractéristiques et design sujets à changement sans préavis.

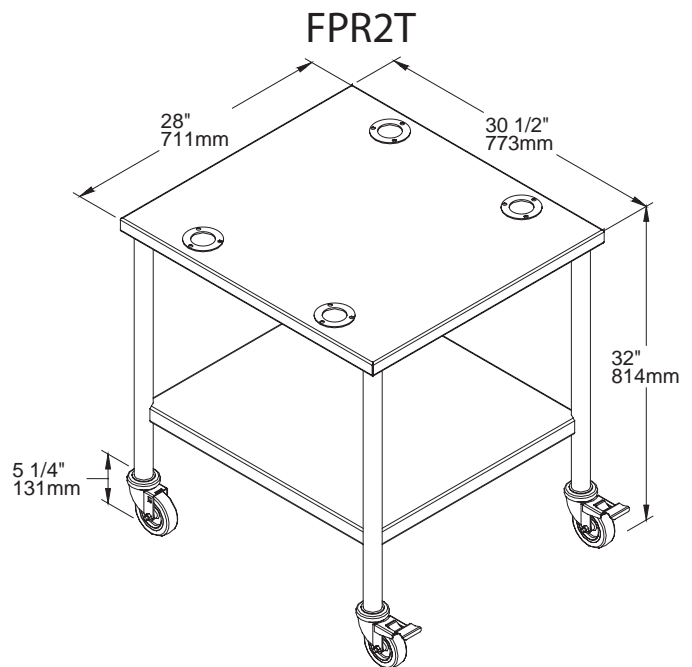

Votre distributeur:

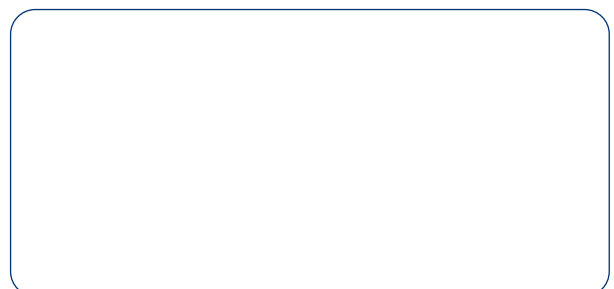

1255, rue Principale
Linière, Beauce, Québec, Canada G0M 1J0

Téléphone : (418) 685-3431 Fax: (418) 685-3948
Canada : (800) 463-1636 U.S.: (800) 463-4273
Courriel : doyon@doyon.qc.ca Internet: <http://www.doyon.qc.ca>