



FC16



FC16-2

Fours convoyeurs de la gamme FC16

Les fours convoyeurs Doyon sont votre meilleur achat pour accroître votre production et améliorer la constance de votre production.

Ajustez la température et la vitesse du convoyeur (temps de cuisson), placez vos produits sur le convoyeur et retirez pour des résultats parfaits à chaque fois.

FC16

“Qualité *supérieure* à
un *prix* abordable !”

Fours Convoyeurs

Caractéristiques

- Compact et superposable
- Air pulsé à haute vitesse distribué sur vos produits
- Cuisson rapide
- Cuisson uniforme
- Premier entré, premier sorti
- Tablette de sortie de 7" (178 mm) incluse
- Température et temps de cuisson ajustables
- Excellente rétention d'humidité
- Entretien et nettoyage facile
- Convoyeur réversible
- Disponible électrique seulement
- Expédié entièrement assemblé
- Température jusqu'à 600°F (300°C)
- Ouverture de 17 1/4" X 3" (438 mm X 76 mm)
- Cuit une pizza en 5 à 6 minutes
- Convoyeur en acier inoxydable de 16" (406 mm)
- Listé ETL & ETL Sanitation
- Garantie limitée 1 an pièces et main d'oeuvre

Optionnel

- Convoyeur allongé: 56" (1420 mm)
- Modèles listés CE disponibles
- Convoyeur à petites mailles

DIMENSIONS

FC16	43 1/4" L	X 31 3/4" P	X 18 1/4" H
	(1100 mm)	X 806 mm	X 464 mm)
FC16-2	43 1/4" L	X 31 3/4" P	X 32 1/2" H
	(1100 mm)	X 806 mm	X 826 mm)

DIMENSIONS DE LA CHAMBRE DE CUISSON

23 1/4" L	X 17 1/4" P	X 3" H
(591 mm)	X 438 mm	X 76 mm)

SYSTÈME ÉLECTRIQUE (par unité)

208V - 1 PH - 29 A - 6.1 kW - 2 fils - 60 Hz NEMA 6-50P
240V - 1 PH - 27.5 A - 6.6 kW - 2 fils - 60 Hz NEMA 6-50P
220V - 1 PH - 31 A - 6.8 kW - 2 fils - 50 Hz NEMA 6-50P

PRODUCTION PAR HEURE PAR UNITÉ (500°F/260°C - 5 min)

16 pizzas 16" (406 mm)
40 pizzas 9" (229 mm)
90 pizzas 6" (152 mm)

POIDS D'EXPÉDITION

360 lb par unité (163 kg) approximativement

Caractéristiques et design sujets à changement sans préavis.

FC16

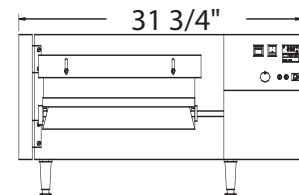
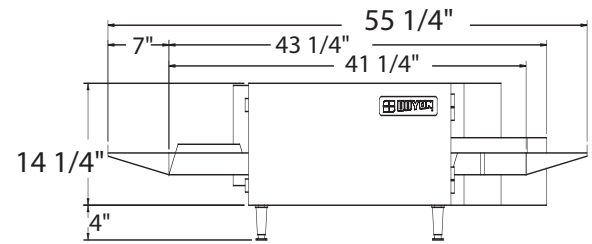

TOP VIEW

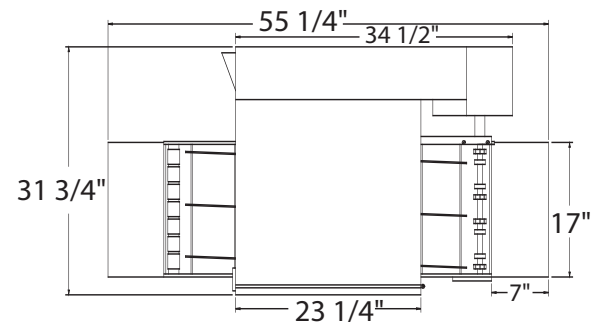

FC16 - 2

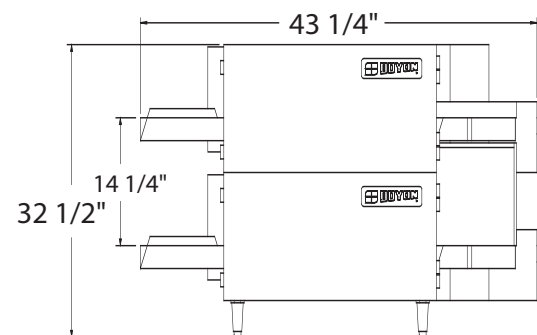

Votre distributeur:

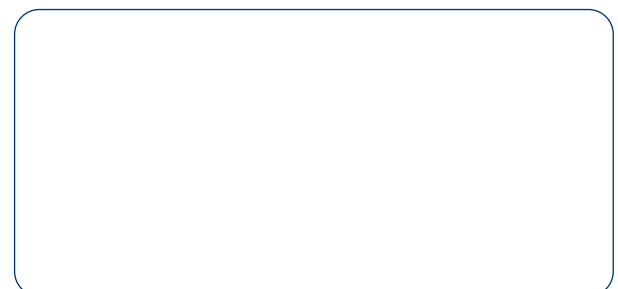

1255, rue Principale
Linière, Beauce, Québec, Canada G0M 1J0

Téléphone : (418) 685-3431 Fax: (418) 685-3948
Canada : (800) 463-1636 U.S.: (800) 463-4273
Courriel : doyon@doyon.qc.ca Internet: <http://www.doyon.qc.ca>