



SPÉCIALISTES EN ÉQUIPEMENT DE CUISSON

DEPUIS 1950



DSF015 - DSF022  
DSF030 - DSF036



DSF015I - DSF022I  
DSF030I - DSF036I

#### Diviseuse/Bouleuse Semi-Automatique

Doyon est le meilleur choix pour une diviseuse/bouleuse de qualité supérieure qui vous évite la tâche de diviser et arrondir votre pâte manuellement. Cet appareil vous permet de le faire plus rapidement tout en assurant une uniformité de poids et de forme..

## DIVISEUSES-BOULEUSES

“Qualité *supérieure* à  
un *prix* abordable !”

### Diviseuses-Bouleuses

#### Caractéristiques

- Capacité de pâte de 2 lb à 6.6 lb (900 g à 3000g)
- Modèles de 15, 22, 30 ou 36 pièces
- 3 plateaux enrouleurs sanitaires
- Couteaux à pâte en acier inoxydable
- Divise et roule la pâte à la perfection
- Couvercle de tête à démontage rapide
- La tête peut être penchée sur le côté pour faciliter le nettoyage
- Le mécanisme pour arrondir baigne dans la graisse pour un fonctionnement plus silencieux et de longue durée
- Démarrage manuel du moteur avec protection de surcharge thermique
- Monté sur roulettes pour faciliter le déplacement
- Production de jusqu'à 3500 pièces à l'heure selon l'opérateur et le type de production
- Pratiquement sans entretien et très robuste
- La précision (poids) dépend de la consistance de la pâte
- Le ratio d'absorption de la pâte doit être supérieur à 55 %
- Listé ETL & ETL Sanitation
- Garantie limitée 1 an pièces et main d'oeuvre

#### Optionnel

- Construction en acier inoxydable (DSF015I, DSF022I, DSF030I ou DSF036I)

## DIMENSIONS

23" L X 20" P X 54" H  
(584mm X 508 mm X 1384 mm)

## SYSTÈME ÉLECTRIQUE

120V - 1PH - 8A - 60 Hz NEMA 5-15P  
208-240V - 1PH - 4A - 60 Hz NEMA 6-15P  
220V - 1PH - 4A - 50 Hz

## CAPACITÉ

DSF015 15 portions  
DSF022 22 portions  
DSF030 30 portions  
DSF036 36 portions

## POIDS PAR PORTION (selon la consistance de la pâte)

Modèle	Min	Max
DSF015	2.1 oz (60 g)	7 oz (200 g)
DSF022	1.4 oz (40g)	4.8 oz (136 g)
DSF030	1 oz (30 g)	3.5 oz (100 g)
DSF036	0.8 oz (25 g)	2.9 oz (83 g)

## POIDS D'EXPÉDITION

800 lb (363 kg) approximativement

Caractéristiques et design sujets à changement sans préavis.

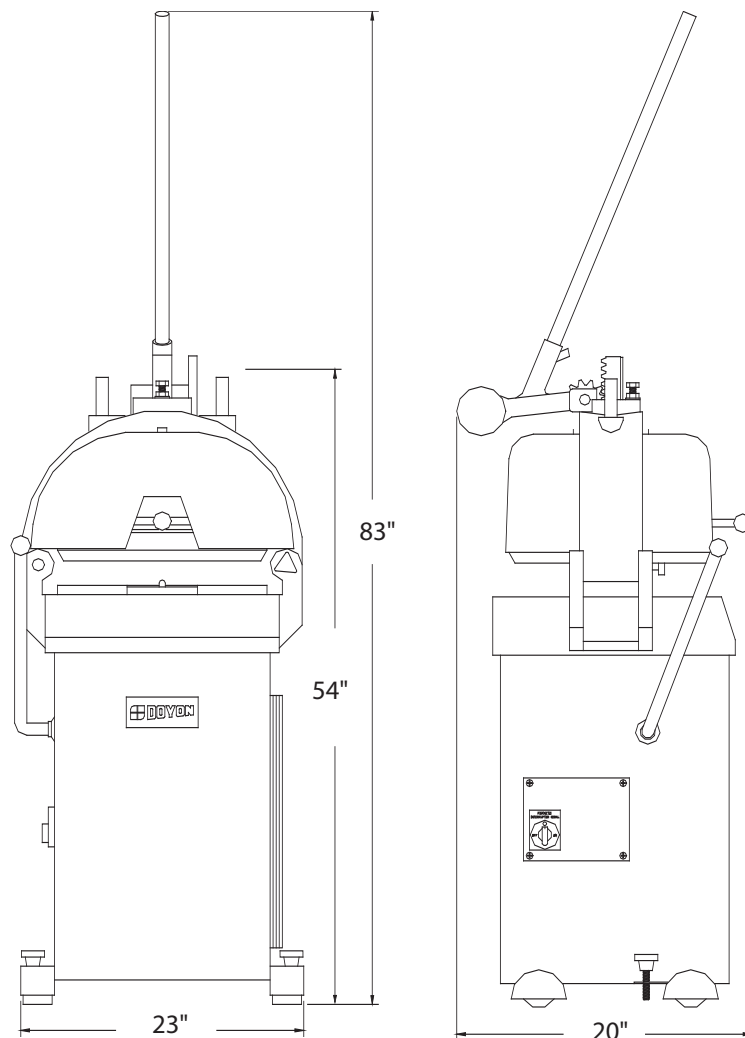

1255, rue Principale  
Linière, Beauce, Québec, Canada G0M 1J0

Téléphone : (418) 685-3431 Fax: (418) 685-3948  
Canada : (800) 463-1636 U.S.: (800) 463-4273  
Courriel : doyon@doyon.qc.ca Internet: <http://www.doyon.qc.ca>



Votre distributeur:

