



SPÉCIALISTES EN ÉQUIPEMENT DE CUISSON

DEPUIS 1950

DL18SP, DL18DP & DL18P

“Qualité *supérieure* à
un *prix* abordable !”



DL18SP



DL18P



DL18DP

Laminoirs de comptoir de la gamme DL18

Les façonneuses à pâte de la gamme DL18 sont très efficaces et vous permettent de façonner jusqu'à 250 pâtes à l'heure. Avec entrée et sortie à l'avant, vous pourrez façonner des pâtes jusqu'à 17" (432 mm) aisément et rapidement. Idéal pour tartes, pizzas, tortillas, pâtisseries, pain pita, etc.

Laminoir à pâte de comptoir CARACTÉRISTIQUES

- Design compact, idéal pour une utilisation dans un espace restreint
- Construction robuste en acier inoxydable
- Grattoirs amovibles pour un nettoyage facile
- Ajustement facile de l'épaisseur
- Design ergonomique
- Opération à l'avant
- Système mécanique sans entretien
- Rouleaux en plastique sanitaire, empêchent la pâte de coller
- Pattes de caoutchouc de 1" (25 mm)
- Lamine jusqu'à 17" (432 mm) de diamètre
- Roulements à bille scellés
- Opération simple et sécuritaire
- Jusqu'à 250 pièces à l'heure
- Listé ETL & ETL Sanitation
- Garantie limitée un an pièces et main d'oeuvre

OPTIONNEL

- Pédale de contrôle pour DL18DP
- 220V - 1PH - 50 Hz
- Modèle répondant aux exigences de sécurité du RSST, conforme aux articles et normes suivants:
 - EN 954-1 article 6.2.1
 - CSA Z432-04, articles 6.2.1.9.2, 6.2.1.9.3, 6.2.1.9.4, 6.2.3.2, 7.17, 10.2
 - RSST articles 172 à 175, 182, 184, 187, 189, 190, 192

DIMENSIONS

DL18DP

20 1/2" L X 11 1/2" P X 27 1/4" H
(520 mm X 290 mm X 690 mm)

Rouleaux du haut: 2" X 10 1/2" (51 mm X 267 mm)

Rouleaux du bas: 2" X 18" (51 mm X 457 mm)

DL18P

22" L X 11 1/2" P X 27 1/2" H
(560 mm X 290 mm X 700 mm)

Rouleaux du haut: 2" X 10 1/2" (51 mm X 267 mm)

Rouleaux du bas: 2" X 18" (51 mm X 457 mm)

DL18SP

22" L X 11 1/2" P X 13" H
(560 mm X 290 mm X 330 mm)

Rouleaux: 2" X 18" (51 mm X 457 mm)

SYSTÈME ÉLECTRIQUE

120V - 1 PH - 370 Watts - 60 Hz

Moteur robuste de 1/2 HP

CAPACITÉ

Pâte de 1oz à 28oz (30g à 800g)

Espacement maximum des rouleaux : 13/64" (5 mm)

Jusqu'à 250 pâtes à l'heure

FINI

Acier inoxydable

POIDS D'EXPÉDITION

100 lb (43 kg) approximativement

Caractéristiques et design sujets à changement sans préavis.

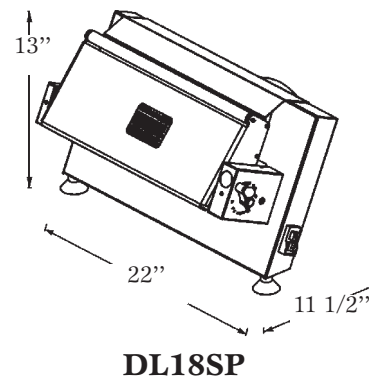
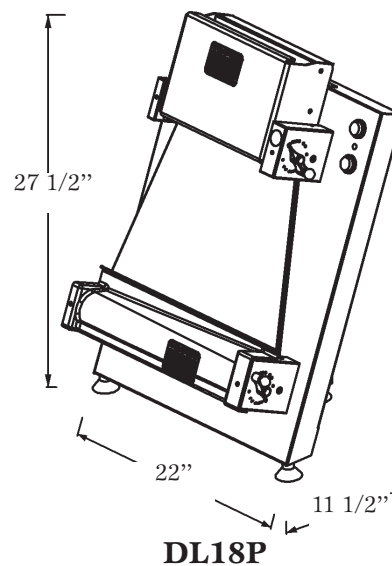
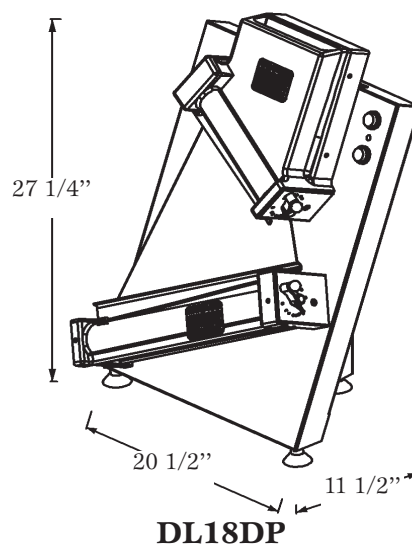

Pédale de contrôle
pour DL18DP



1255, rue Principale
Linière, Beauce, Québec, Canada G0M 1J0

Téléphone : (418) 685-3431 Fax: (418) 685-3948
Canada : (800) 463-1636 U.S.: (800) 463-4273
Courriel : doyon@doyon.qc.ca Internet: <http://www.doyon.qc.ca>



Conforme à ANSI/UL std. 763
Certifié à CSA C22.2 no.195

Conforme à
ANSI/NSF 8

Votre distributeur:

