



BTFO20 (20 litres)

BTFO40 (40 litres)

BTFO60 (60 litres)



BTFO40H (40 litres)

BTFO60H (60 litres)

MONTRÉ AVEC SM100CL OPTIONNEL



Mélangeurs de la gamme BTF

Les mélangeurs BTF de Doyon sont le meilleur achat pour de petites à grandes productions. Notre transmission unique à 20 vitesses permet à l'opérateur de changer de vitesse sans avoir à arrêter le mélangeur et permet de mélanger à une vitesse précise pour un maximum d'efficacité. Avec de puissants moteurs (jusqu'à 4 HP), les mélangeurs Doyon sont les plus puissants de leur catégorie. Ils se démarquent de la compétition par une qualité de fabrication supérieure et des prix plus que compétitifs.

Mélangeurs BTF

“Qualité supérieure à un prix abordable !”

Mélangeurs CARACTÉRISTIQUES

- Minuterie de 99 minutes
- 7 programmes
- Contrôle numérique de 20 vitesses facile à utiliser
- 20 vitesses continues pour une plus grande productivité
- Pas besoin d'arrêter le mélangeur pour changer de vitesse
- Arrêt d'urgence
- Mélangeurs les plus puissants de l'industrie: jusqu'à 4 HP
- Includant: bol, crochet, fouet et palette (tous en acier inoxydable)
- Garde de sécurité avec interrupteur. Ne fonctionne pas si le garde n'est pas abaissé
- Châssis en acier robuste avec revêtement émaillé à haute résistance et sans plomb pour nettoyage rapide
- 4 pattes ajustables, facile à déplacer pour le nettoyage
- Pattes anti-vibration à niveau ajustable pour maintenir le mélangeur en place
- Levier pour monter/descendre le bol
- Protection de surcharge du moteur. Préviend les bris de pièces
- Pratiquement sans entretien, très durable
- Robuste et silencieux
- Listé ETL et ETL Sanitaion
- Garantie 1 an pièces et main d'oeuvre

DIMENSIONS

BTF010	15" L	X 22 3/4" P	X 33" H
	(381 mm)	X 578 mm	X 838 mm)
BTF020	18" L	X 26 3/4" P	X 41 3/4" H
	(456 mm)	X 680 mm	X 1060 mm)
BTF040	23 1/2" L	X 36 3/4" P	X 53" H
	(597 mm)	X 933 mm	X 1345 mm)
BTF060	24 1/4" L	X 37" P	X 56 3/4" H
	(616 mm)	X 940 mm	X 1440 mm)

SYSTÈME ÉLECTRIQUE

BTF010 :	1/2HP 120V	4A 1PH NEMA 5-15P
BTF020 :	1 HP 120V	8A 1PH NEMA 5-15P
BTF040 :	3 HP 208-240V	12A 1PH NEMA 6-15P
BTF060 :	4 HP 208-240V	16A 1PH NEMA 6-20P
BTF060 :	4 HP 208-240V	10A 3PH NEMA L15-20P

CAPACITÉ (ratio d'absorption 55%)

BTF010	5 lb (2.2 kg) farine	8 lb (3.5 kg) pâte
BTF020	10 lb (4.5 kg) farine	15 lb (7 kg) pâte
BTF040	28 lb (13 kg) farine	40 lb (18 kg) pâte
BTF060	40 lb (18 kg) farine	60 lb (28 kg) pâte

BOL CAPACITÉ

Pintes (litres)

BTF010	10	250 lb (114 kg)
BTF020	20	330 lb (150 kg)
BTF040	40	700 lb (318 kg)
BTF060	60	750 lb (341 kg)

OPTIONNEL

- Bol de 20 pintes et accessoires pour mélangeur de 40 pintes (BTF040A)
- Bol de 40 pintes et accessoires pour mélangeur de 60 pintes (BTF060A)
- Adapteur à accessoires #12 pour coupe-légumes et hache viande (BTF040H & BTF060H)
- Chariot à bol sur roulettes (BTF040D & BTF060D)
- Coupe légumes (SM100CL)
- Hache viande (SM100HV)

Caractéristiques sujettes à changement sans préavis.

BTF010

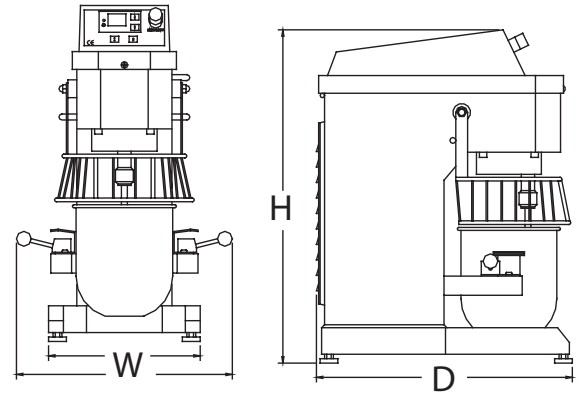

BTF020, BTF040 & BTF060

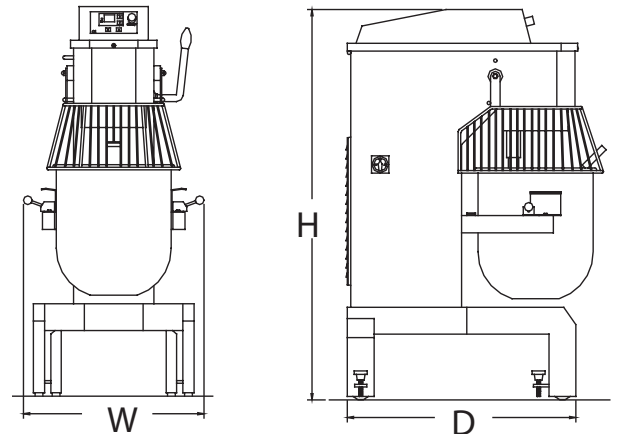

Stainless steel bowl dolly on casters
(BTF040D & BTF060D)

DOYON
I N C . C

SPÉCIALISTES EN ÉQUIPEMENT DE CUISSON

DEPUIS 1950

1255, rue Principale
Linière, Beauce, Québec, Canada G0M 1J0

Telephone.: 418-685-3431
Canada: 1-800-463-1636
E-mail : doyon@doyon.qc.ca

Fax: 418-685-3948
U.S.: 1-800-463-4273
Internet : http://www.doyon.qc.ca



Your local distributor: / Votre distributeur:

